

参考図

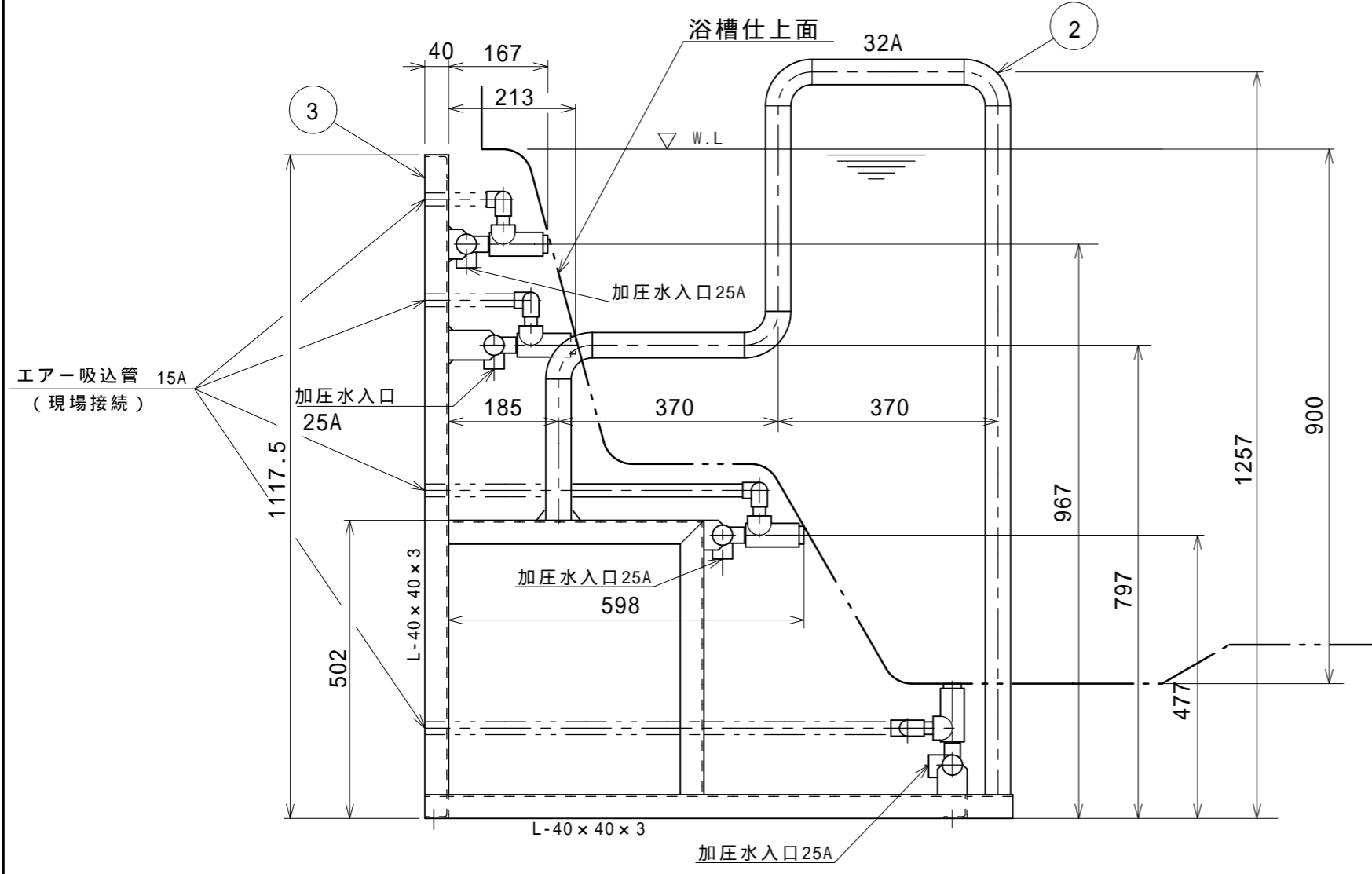
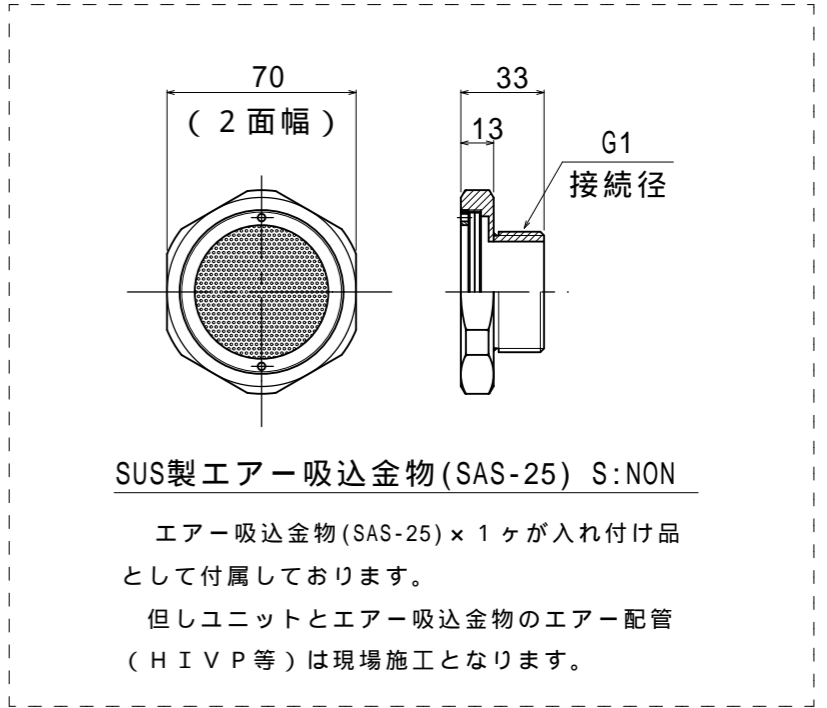
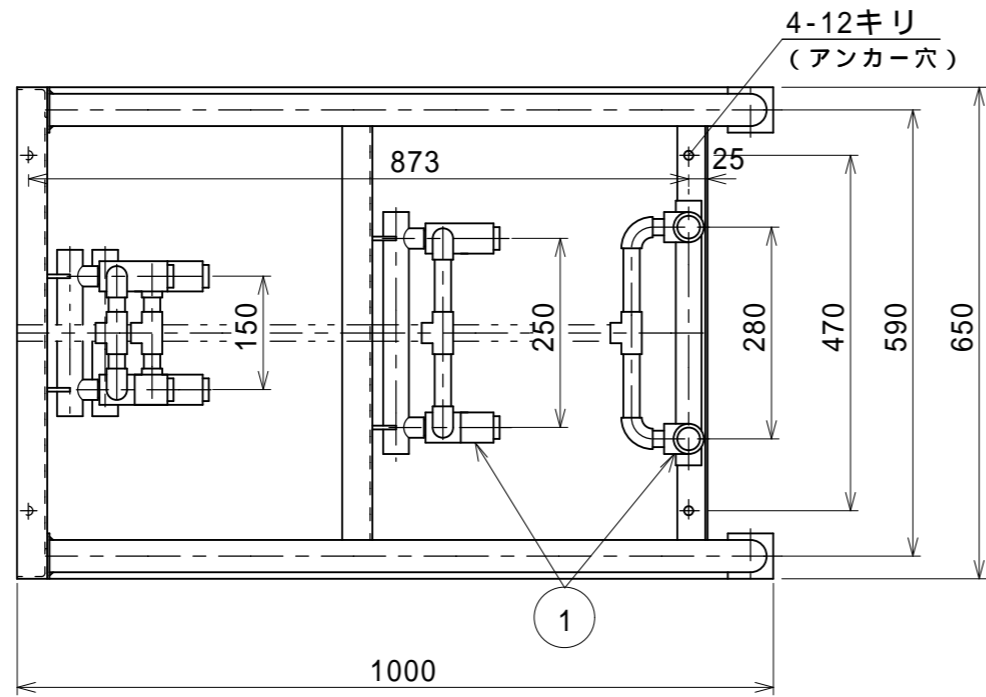

NOTE

- ・設計流量
XNJ-15///15タイプ × 8個 = 30Lit/min × 8 = 240Lit/min at 0.2MPa (2Kgf/cm²)
- ・適合ジェット加圧ユニット = JJUF-200N (自吸式) 又は NJJUF-200S (非自吸式) (ユニット1台に対し)

3	架	台	SUS304	1									
2	手	すり	SUS304	2									
1	ジ	ェットノズル	SUS304	8	XNJ-15								
変更箇所	担当	日付	品番	部	品	名	称	材	質	数	量	適	要
型式追加	庵下	'01/07	承認	中山	図面	型式 SYB-001 すわり風呂ユニット 株式会社ダイレオ							
			審査	中山	名称								
			設計	庵下									
			製図	浅野	尺度	図面番号	SB-006-1				A3		
			日付	'01/07/04	1/10	親図面							