

5 仮固定調整用L型金具

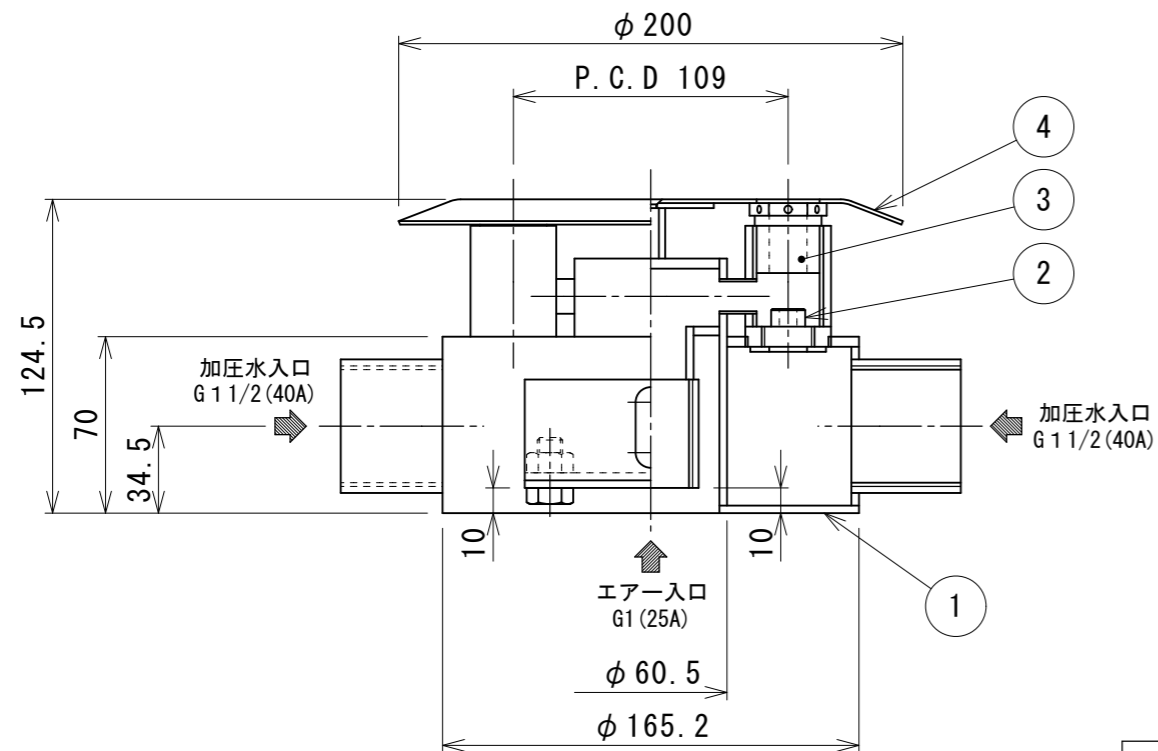

圧力	0.2MPa (2kgf/cm ²)
吐出流量	165 L/min

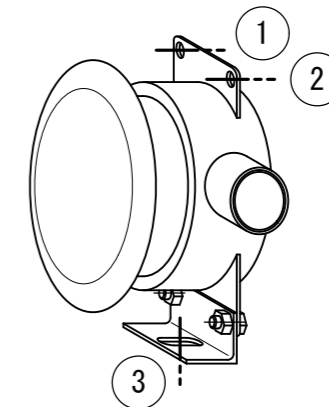

仮固定・調整箇所は
3箇所あります。
(M10寸切りボルトと
ナットをご準備下さい。)

— 注記 —

1. 最高使用圧力：0.5MPa (5.0kgf/cm²)
2. この商品はSUSを使用している為、温泉水・海水に使用されますと腐食を起こす恐れがあり、使用出来ません。

コンクリート埋込専用

図面	変更箇所	担当	日付	品番	部品名称	材質	数量	適	要	
5					仮固定調整用L型金具	SUS304	1			
4					シーリングプレート	SUS304	1	露出部:パフ#400仕上げ		
3					ヘッドナット	SUS304	5			
2					内部ノズル	SUS304	5			
1					ジェットノズル本体	SUS304	1			
製品質量=約4.65Kg				承認	中山	型式 EJ-5				
カバープレート 全面修正 質量追記				07/11 11/05 15/07	審査	中山	リフレッシュジェット(側面取付用)			
				設計	庵下	株式会社ダイレオ				
				製図	奥田	尺度	EJ-0005-3			
				日付	2015/07/06	1/3	図面番号	EJ-0005-3		
							親図面	サイズ	A 3	