

1

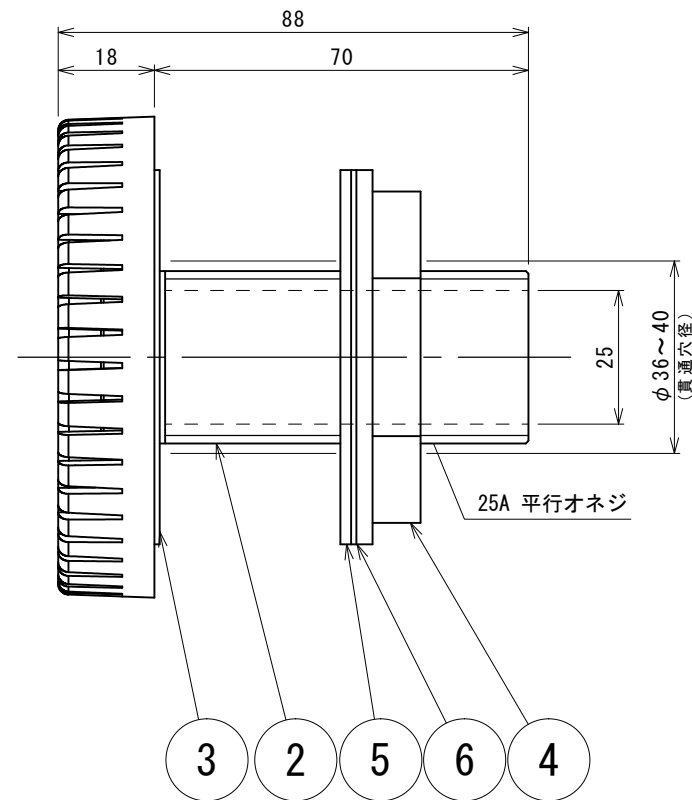

3 2 5 6 4



危険

—吸込金物としてご使用になる場合のご注意—

吸込口の数少なすぎますと吸込場所の流速が早くなり、手足等が吸込まれる場合もあり危険です。また、入浴者が吸込口を塞いでしまう可能性もあります。吸込口は可能な限り多く、最低でも2個以上設ける様にして下さい。

6	パ ッ キ ン	PP	1	t1(φ70)			
5	パ ッ キ ン	EPDM	1	t2(φ70)			
4	ナ ッ ト	PVC	1	t12			
3	パ ッ キ ン	EPDM	1	t3(φ70)			
2	本 体	PVC	1				
1	目 皿	PP	1				
変更箇所	担当	日付	品番	部 品 名 称	材 質	数 量	適 要

図面来歴		1	目 皿	PP	1	
承認	中山(健)	図面	型式 DH-25 樹脂製 ストレーナー式挟込吸込金物			
審査	中山(健)	名称				
設計	中山(健)	株 式 会 社 ダ イ レ オ				
製図	炭多					
日付	2020/08/25	1/1	図面番号	DH-25		
		親図面	サイズ	A 3		