



Binaly

by Daileo

Daileo  
株式会社

- 大阪本社 〒546-0012 大阪市東住吉区中野4-17-3 TEL.06-6769-7731 FAX.06-6769-7732
- 東京支店 〒110-0003 東京都台東区根岸5-12-10 TEL.03-5824-7626 FAX.03-5824-7627
- 名古屋支店 〒454-0904 愛知県名古屋市東区葵2-11-22 TEL.052-938-4350 FAX.052-938-4351



デジタルミキシングユニット



**温度安定**

今までは…季節によって、年数回程度手動で温度調整の必要がありました

**これからは!**  
専用コントローラで設定した温度に自動的に調整します!



専用コントローラ  
※画像は開発中のものです

**自動のおそうじ**

今までは…ミキシングバルブに固着（スケール）が発生し清掃が頻りに必要でした

**これからは!**  
固着しにくいように定期的に自動でミキシングバルブ内を清掃します!

**温泉水OK!**

今までは…温泉水対応の補給水ユニットもあったが金属ボディのため対応できる温泉水の幅が狭かった

**これからは!**  
ユニットは樹脂ボディで構成されているので使用可能な温泉水の幅が広がります! ※1

※1 すべての泉質に対応している訳ではありません。詳しくは弊社までお問い合わせください。

[ デジタルミキシングユニット見取り図 ] ※下図は型式 DMX-20A-U の図です。

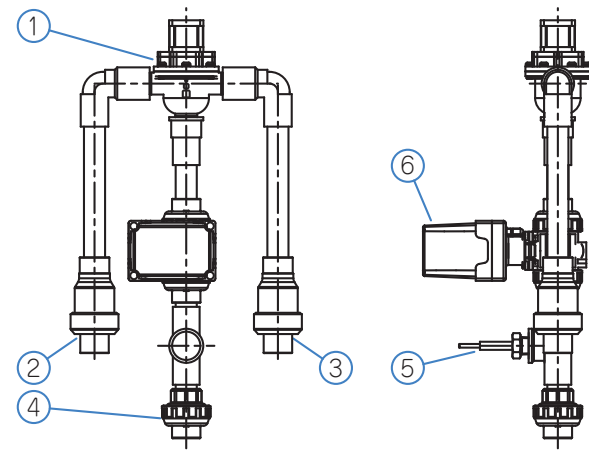

機器表

1	ミキシングバルブ
2	逆止弁（給湯側）
3	逆止弁（給水側）
4	プレハブジョイント
5	温度センサー
6	モーターバルブ

[ デジタルミキシングユニット能力表 ]

型式	口径	流量			対象浴槽容量 (m <sup>3</sup> )
		1kgf/cm <sup>2</sup>	2kgf/cm <sup>2</sup>	3kgf/cm <sup>2</sup>	
DMX-20A-U	20×20×20	40L/min	55L/min	69L/min	3～4
DMX-32A-U	25×25×32	90L/min	120L/min	150L/min	7～8

※対象浴槽容量とはユニットへの供給圧力が同圧 (2kgf/cm<sup>2</sup>) として対象の浴槽に約 1 時間で満水にすることを条件としています。

[ デジタルミキシングユニットの設置パターン一覧図 ]

