

平面図

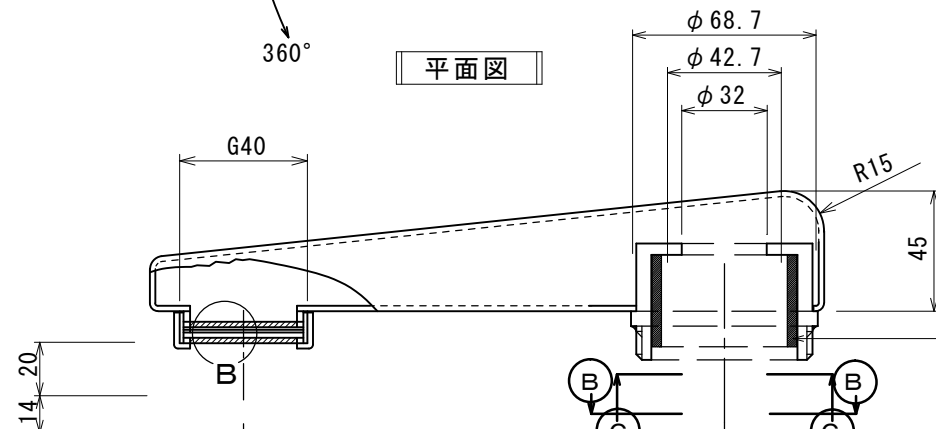

側面図

- SUS網 (t=2) →
- フィルター →
- テフロンパッキン (t=1) →
- パッキンEPDM-K (t=2) →
- SUS網 (t=2) →

B 拡大図 (吐出部)

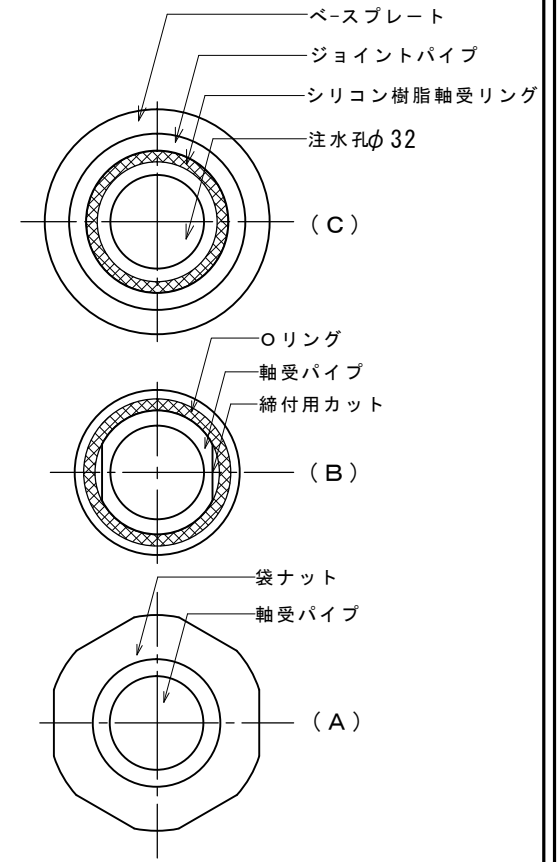
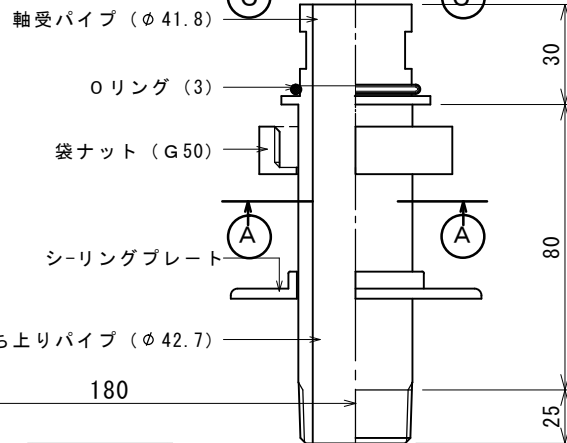
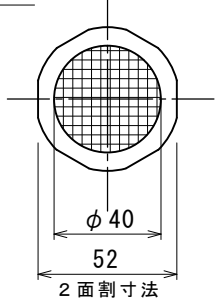

" A · B · C " 矢視図

管内流速	1.0m/s	1.5m/s	2.0m/s	3.0m/s
流量	45 l/min	60 l/min	90 l/min	136 l/min

上記の流速表は吐水口の抵抗がほとんどない為に接続される配管の一部として管内流速を基準にして表しています。

※表面パフ # 4 0 0 仕上

図面	来歴	品番	部	品	名称	材質	数量	摘要
変更箇所	担当	日付				SUS304		
流量修正	奥田	'09/12	承認	中山	図面			
			審査	中山	名称			
			設計	庵下				
			製図	榎田	尺度			
			日付	'07/03/29	図面番号			
					親図面			

型式 KF-32
 框立上り吐水口(首振型)

株式会社ダイレオ

図面番号 KF-0032-2 A3