

3 内部ノズル

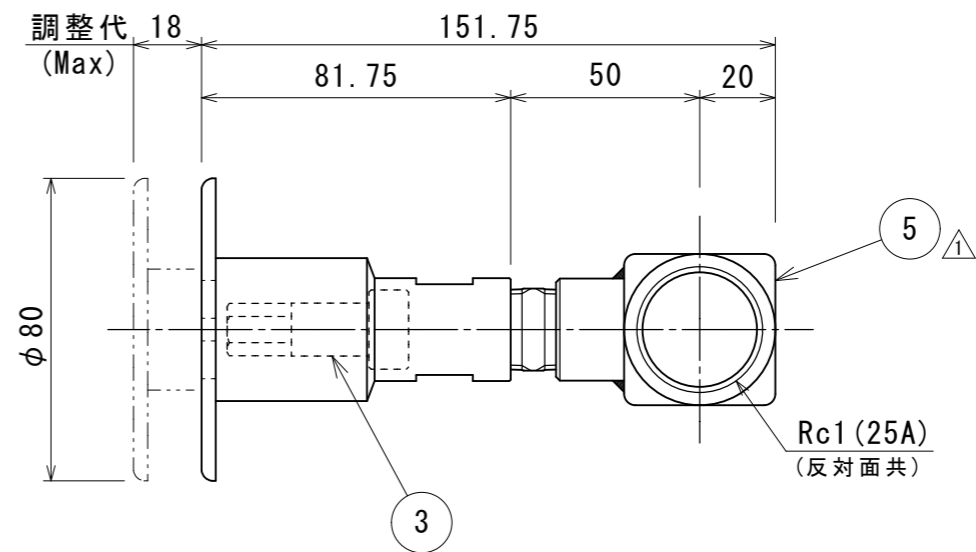
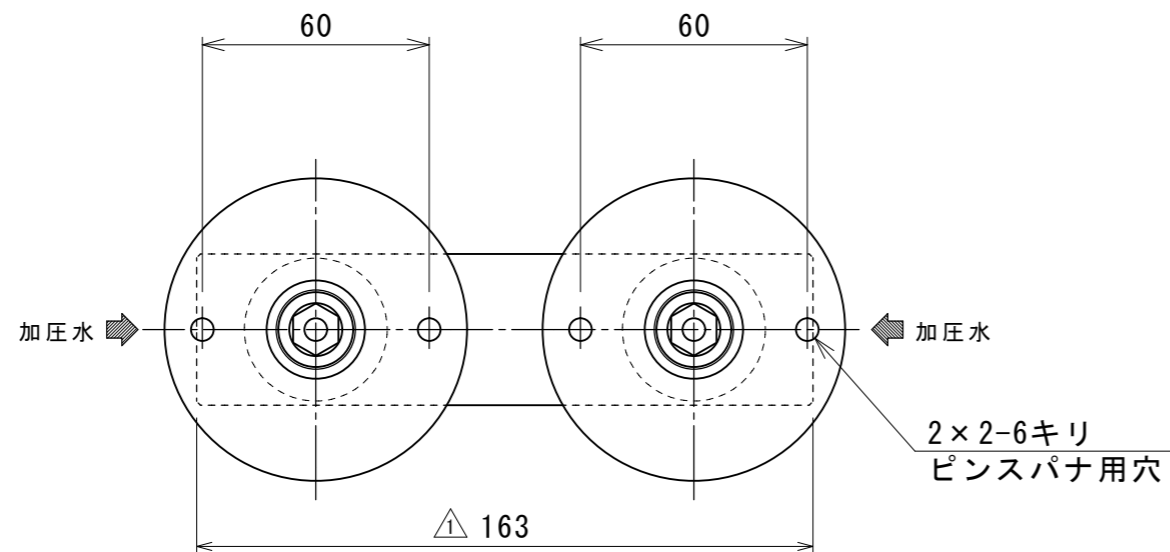

加圧水入口の片側は現場にてプラグ止めして下さい。

圧力	0.2MPa 時 (2Kgf/cm ²)
吐出流量	60 Lit/min

— 注記 —

1. この商品はSUSを使用している為、温泉水・海水にご使用されますと、腐食を起こす恐れがある為、ご使用できません。
2. 組立品につき参考寸法になります。

5	2 連 継 手	SUS304	1	
4	ニ ッ プ ル	SUS304	2	15A
3	内 部 ノ ズ ル	SUS304	2	
2	ヘ ッ ド	SUS304	2	

図 面 来 歴		1	本 体	SUS304	2			
変更箇所	担当	日付	品番	部 品 名 称	材 質	数 量		
2 連継手 形状変更 内部ノズル 寸法修正	奥田	'09/10	承認	中山	型式 RAJ-15-2 エアレス SUS製ジェットノズル 株式会社ダイレオ	RAJ-2015-1		
			審査	中山				
			設計	庵下				
			製図	栞田			尺度	図面番号
			日付	2009/04/17			1/2	親図面