

花形フィルター S=NON
(SUS製)

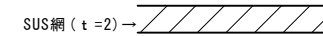

花形フィルター (t=5) →

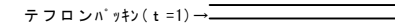

パッキンEPDM-K (t=2) →



A部詳細図 S=NON

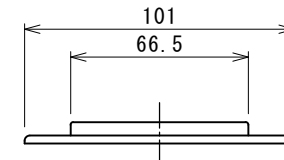

シーリングプレート詳細図

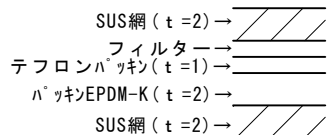
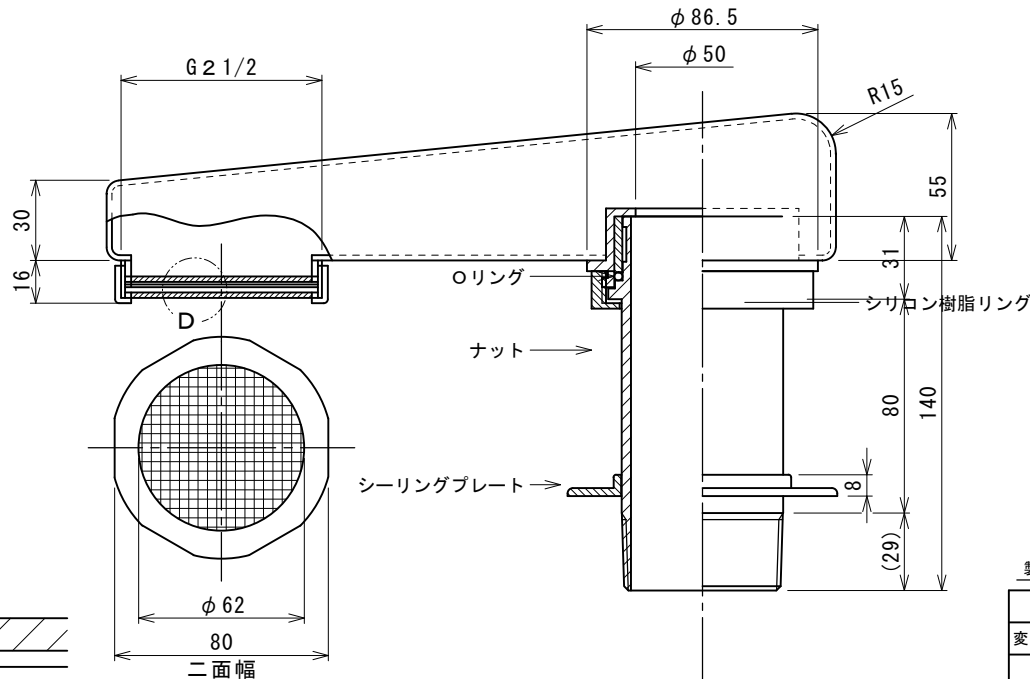

D 拡大図 (吐出部)

管内流速	1.0m/s	1.5m/s	2.0m/s	3.0m/s
流量	123 L/min	184 L/min	245 L/min	368 L/min

上記は吐水口の抵抗がほとんどない為、
接続される配管の一部として管内流速を基準にしています。

製品質量=約2.7kg

※表面パフ#400仕上

図面来歴		SUS304		1			
変更箇所	担当	日付	品番	部 品 名 称	材 質	数 量	適 要
承認	中山	図面	型式: KF-50 框立上り吐水口 (首振り)				
審査	中山	名称					
設計	庵下	株 式 会 社 ダ イ レ オ					
製図	奥田	尺度	図面番号	KF-0050			
日付	2011/04/05	1/2	親図面	サイズ	A 3		